



B101

R SERIES

SICHERHEIT UND GEBRAUCHSANLEITUNG

Vielen Dank für den Kauf eines N-Com Produkts.

Bei der Herstellung des N-Com B101 wurden die modernsten Techniken eingesetzt und die besten Materialien verwendet. Umfassende Testreihen und eine gewissenhafte Entwicklung des Systems garantieren eine Audio-Höchstqualität.

Lesen Sie vor der Verwendung des Produkts aufmerksam die Gebrauchsanleitungen.

Für weitere Informationen zu B101, für die Videoanleitungen und das Installierung der aktuellsten Firmware besuchen Sie bitte unsere Webseite www.n-com.it



MANUALS



TUTORIALS

Die Bluetooth®-Wortmarke und die Logos sind eingetragene Warenzeichen und sind Eigentum der Bluetooth SIG, Inc. Ihre Verwendung ist durch N-Com ist lizenziert. Alle sonstigen Warenzeichen und Handelsbezeichnungen sind Eigentum der jeweiligen Inhaber.

Inhaltsverzeichnis

1.	HINWEISE UND SICHERHEIT	5
	1.1.Verkehrssicherheit.....	5
	1.2.Einschalten an sicherem und zulässigem Ort.....	5
	1.3.Interferenzen	5
	1.4.Sachgemäße Benutzung	6
	1.5.Kundendienst	6
	1.6.Zubehör und Batterie.....	6
	1.7.Entsorgung.....	7
2.	INHALT DER PACKUNG	8
3.	MONTAGE IN DEN HELM	9
	3.1.Anschließen der Batterie.....	9
	3.2.Vorbereitungen für die Inbetriebnahme	9
	3.3.Installation des B101-Systems im Helm.....	10
	3.4.Ausrichtung des Mikrophons.....	15
	3.5.Entfernung des B101-Systems aus dem Helm.....	16
4.	GRUNDFUNKTIONEN	17
	4.1.Lautstärkenregulierung	17
	4.2.Automatische Off-Funktion	17
5.	ANSCHLIESSEN DER BLUETOOTH-GERÄTE	17
6.	MOBILTELEFON	18
7.	MUSIK ÜBER BLUETOOTH	18
8.	Navigationssystem	18
9.	BATTERIE UND LADEGERÄT	19
	9.1.Signalton bei entladener Batterie	19
	9.2.Überprüfung des Akkuladestatus.....	19
	9.3.Das Wiederaufladen des Systems.....	19
10.	ÜBERSICHT DER STEUERUNGSBEFEHLE	20
11.	GARANTIE	21
	11.1.Garantiedeckung und Gültigkeit.....	21
	11.2.Ausnahmen und Beschränkungen der Deckung.....	21
	11.3.Vorgehensweise für das Einreichen möglicher Beschwerden	22
	11.4.Produkteidentifizierung	22

1. HINWEISE UND SICHERHEIT

Mit der Richtlinie 2014/53/EU (RED) übereinstimmendes Produkt. Konformitätserklärung herunterladbar über Link www.n-com.it

Lesen Sie sorgfältig diese Gebrauchsanweisung sowie die folgenden Vorschriften. Lesen Sie die folgenden Vorschriften. Die Nichteinhaltung dieser Vorschriften kann zu gefährlichen Situationen führen.

Achtung: Das Produkt darf nicht eingesetzt werden: bei offiziellen oder inoffiziellen Wettkämpfen, in Motodromen, auf Rennstrecken, und Pisten o.ä.

Achtung: Das N-Com wiegt ca. 100-120 g. Wird es montiert, wird dadurch das Gewicht des Helms und der Ausrüstung dementsprechend erhöht.

Hinweis: Die elektronischen Bauteile des N-Com innerhalb des Helms sind nicht wasserdicht. Um zu vermeiden, dass das System beschädigt wird, darf der Innenbereich des Sturzhelms einschließlich der Komfortpolsterung nicht feucht werden. Sollte doch Wasser ins Helminnere eindringen, entfernen Sie bitte die Komfortpolsterung und lassen Sie sie an der Luft trocknen.

1.1. Verkehrssicherheit

Beachten Sie alle geltenden Straßenverkehrsgesetze. Benutzen Sie Ihre Hände während der Fahrt ausschließlich zur Steuerung des Fahrzeugs. Bedienen Sie das N-Com nur bei stehendem Fahrzeug. Im Einzelnen:

- Schalten Sie die automatische Antwortfunktion des Handys ein (um diese auf dem Handy einzustellen, folgen Sie den entsprechenden Anweisungen).
- Besitzt Ihr Handy diese Funktion nicht, müssen Sie vor dem Annehmen eines Anrufs das Fahrzeug entsprechend der Straßenverkehrsordnung an einem sicheren und zulässigen Ort anhalten.
- Führen Sie keine Telefonate während der Fahrt. Halten Sie, bevor Sie ein Telefonat führen, das Fahrzeug an einem laut Straßenverkehrsordnung sicheren und zulässigen Ort an.
- Stellen Sie die Lautstärke des Handys so ein, dass Sie während der Fahrt nicht gestört oder abgelenkt werden und Sie alle Umgebungsgeräusche noch deutlich wahrnehmen können.
- Versuchen Sie nicht, das Handy oder sonstige zum N-Com gehörende Vorrichtungen und Geräte während der Fahrt zu bedienen.
- Die Einhaltung der Straßenverkehrsordnung und die zur Führung des Motorrads notwendigen Verkehrsmanöver haben immer absoluten Vorrang.

1.2. Einschalten an sicherem und zulässigem Ort

- Beachten Sie bei der Benützung des N-Com ebenfalls alle Einschränkungen und Anweisungen für den Gebrauch des Handys.
- Schalten Sie das Handy oder das N-Com nicht ein, falls der Gebrauch verboten ist oder der Einsatz des Geräts Störungen erzeugen oder zu gefährliche Situationen führen kann.
- Schalten Sie das Gerät während des Tankens ab. Benutzen Sie das N-Com nicht an Tankstellen. Benützen Sie das Gerät nicht in der Nähe von Brennstoffen oder chemischen Produkten.
- Schalten Sie das Gerät in der Nähe von explosiven Materialien ab.

1.3. Interferenzen

Beim Betrieb aller kabellosen Telefone und Signalübermittlungsgeräte kann es zu Störungen kommen, was sich ebenfalls negativ auf den Betrieb angeschlossener Geräte auswirken kann. Solche Interferenzen können deshalb nicht auf einen Defekt des N-Com zurückgeführt werden.

1.4. Sachgemäße Benutzung

Benutzen Sie das Gerät entsprechend der Produktbeschreibung ausschließlich im Originalzustand. Versuchen Sie auf keinen Fall, das N-Com zu zerlegen, oder an ihm Veränderungen vorzunehmen.

Achtung: Stellen Sie die Lautstärke des N-Com und der angeschlossenen Audio-Geräte vor Antritt der Fahrt ein.

Achtung: Eine zu hoch eingestellte Lautstärke kann Gehörschäden zur Folge haben.

Achtung: Ein nicht korrekter Einbau des Systems in den Helm kann negative Auswirkungen auf die Aerodynamik und die Sicherheit des Helms haben und die Sicherheit des Fahrers gefährden. Folgen Sie beim Einbau des N-Com strikt den dem Produkt beigelegten Anleitungen und wenden Sie sich im Zweifelsfall an Ihren N-Com Händler.

Achtung: Die Benutzung von Audio-Systemen darf das Führen des Fahrzeugs nicht beeinträchtigen. Dieses hat absoluten Vorrang. Nehmen Sie alle Einstellungen an den elektronischen Geräten und am N-Com-System nur bei stehendem Fahrzeug vor und beachten Sie dabei die Straßenverkehrsordnung.

1.5. Kundendienst

Nur qualifiziertes Personal darf technische Kundendienstleistungen an diesem Produkt ausführen. Wenden Sie sich bei fehlerhaftem Betrieb des Geräts immer zuerst an Ihren Händler. Der Helm ist eine Sicherheitsausrüstung. Eine Veränderung des Helms und/oder des elektronischen Systems in seinem Inneren kann gefährlich sein und führt außerdem zum Verlust der Produktgarantie.

1.6. Zubehör und Batterie

- Benützen Sie ausschließlich Batterietypen, Batterieladegeräte und Zubehör, die von Nolangroup für deren Modelle zugelassen sind.
- Der Einsatz von nicht originalen Ersatzteilen könnte gefährlich sein und zur Erlöschung eines Garantieanspruchs führen.
- Erkundigen Sie sich bei Ihrem Händler über die Verfügbarkeit der zulässigen Zubehörteile.
- Soll das Stromkabel von einem Zubehörteil oder dem Batterieladegerät entfernt werden, ziehen Sie immer am Stecker, niemals am Kabel.
- Benützen Sie Batterien nicht für Zwecke, für die sie nicht bestimmt sind.
- Benützen Sie niemals Batterieladegeräte oder Batterien, die beschädigt sind.
- Schließen Sie niemals Batterien kurz.
- Benutzen Sie Batterien nur bei Umgebungstemperaturen zwischen 0° / +45°C (Ladevorgang); -10° / +55°C (aktiv).
- Brand- und Explosionsgefahr: Batterien dürfen niemals ins Feuer geworfen oder starker Hitze ausgesetzt werden!
- Werfen Sie Batterien nicht in den Hausmüll, sondern entsorgen Sie sie gemäß den örtlich geltenden Vorschriften.
- Tragen Sie den Helm nicht, während die Batterien aufgeladen werden.
- Lassen Sie den Helm nie in Reichweite von nicht beaufsichtigten Kindern. Sie vermeiden so, dass der mögliche freie Zugang zu den Batterien schwere gesundheitsschädliche Folgen für die Kinder haben könnte.

1.7. Entsorgung

Beachten Sie beim Ausbau des Systems aus dem Helm die vorliegende Gebrauchsanweisung, sowie die Gebrauchsanweisungen der übrigen N-Com Bauteile. Entsorgen Sie die Materialien nach dem Ausbau entsprechend untenstehender Anweisungen:



- Die Kennzeichnung mit der durchgestrichenen Mülltonne macht in der Europäischen Union darauf aufmerksam, dass das ausgediente Gerät gesondert entsorgt werden muss.
- Bitte entsorgen das Gerät nicht über den normalen Hausmüll.
- Eine ordnungsgemäße Entsorgung nicht mehr gebrauchter Geräte trägt dazu bei, mögliche negative Auswirkungen auf die menschliche Gesundheit und die Umwelt zu verhindern.
- Innerhalb der Europäischen Union gewährleistet der Händler bei Übergabe des neuen Geräts die kostenlose Rücknahme des gebrauchten Geräts, vorausgesetzt dieses entspreche einem gleichwertigen Neugerät.
- Erkundigen Sie sich über die ordnungsgemäße Entsorgung von Altgeräten bei Ihrer Gemeinde, Ihrem Entsorgungsdienstleister oder dem Geschäft, bei dem Sie das Produkt erworben haben.

2. INHALT DER PACKUNG

Die N-Com B101 -Verpackung enthält:



e-box B101

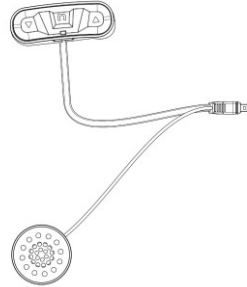

**Lautsprecher + Verkabeltes Tastenvorrichtung
(Linker Kabelsatz)**

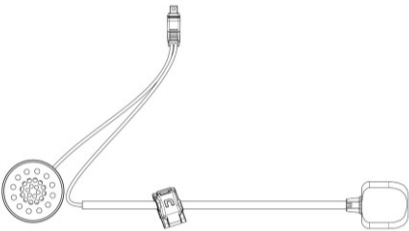

Lautsprecher + Mikrophon (Rechter Kabelsatz)

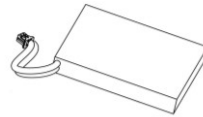

Batterie

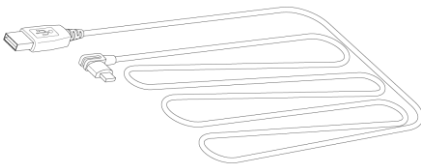

USB-C Kabel

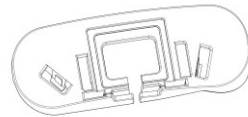

**Adapter Tastenvorrichtung
N87, N100-5 (1x); N80-8 (1x)**

3. MONTAGE IN DEN HELM

Zu beachten: wir empfehlen, den auf dem N-Com-System angebrachten Produkterkennungscode (vgl. Kap. 11.4) vor der Montage des Systems aufzuschreiben.

Ein Video mit Montageanleitungen ist auf der Webseite www.n-com.it / unter Hilfe abrufbar

3.1. Anschließen der Batterie

- Öffnen Sie die E-box (Abb. 1).
- Verbinden Sie den Stecker am Gegenstück (Abb. 2) und vergewissern Sie sich dabei, dass der Stecker in der korrekten Richtung eingefügt ist. Um den Batteriestecker vollständig im Gegenstück einfügen zu können, verwenden Sie, falls erforderlich, das (mitgelieferte) Flachkopfwerkzeug.
- Schließen Sie die E-Box wieder (Abb. 3).



Abb. 1



Abb. 2

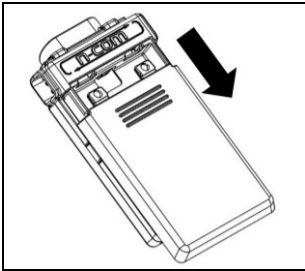

Abb. 3

3.2. Vorbereitungen für die Inbetriebnahme

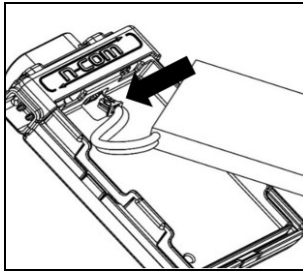
- Überprüfen Sie vor der Montage des B101-Systems im Helm, dass das System korrekt eingeschaltet ist. Halten Sie die "n"-Taste für ca. 2 Sekunden gedrückt bis die blaue LED-Anzeige auf der Tastenvorrichtung aufleuchtet und im Kopfhörer ein Ton erklingt.
- Entfernen Sie die Komfortwangenenteile (vgl. Anleitungen Helm).
- Entfernen Sie die Schraube des Kantenschutzes am Helmrand, indem Sie den eigens dafür bestimmten Schlüssel verwenden (Abb. 4).
- Entfernen Sie den Kantenschutz am Helmrand, wie auf Abb. 4 dargestellt, vollständig und entfernen Sie ebenfalls die Komfortpolsterung.
- Entfernen Sie die auf dem Kantenschutz am Helmrand im hinteren und linken Bereich des Helmes angebrachten "N-Com"-Verschlussklappen.

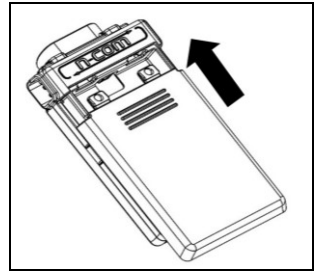

Abb. 4



Abb. 4B – NUR FÜR N87, N80-8, N100-5 HELM

- Entfernen Sie vor dem Einbau des N-Com Systems alles im Helm möglicherweise vorhandene Füllmaterial aus Schaumstoff (befolgen Sie dabei die Gebrauchsanleitungen für Ihren Helm).

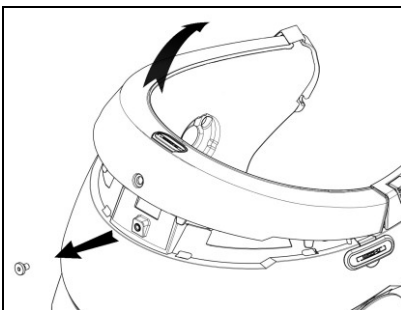

Option 1

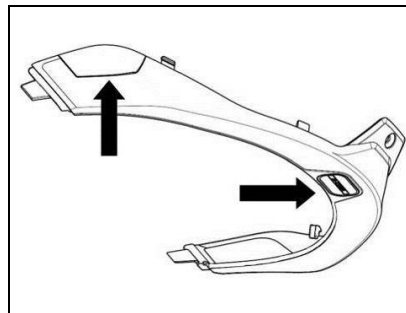
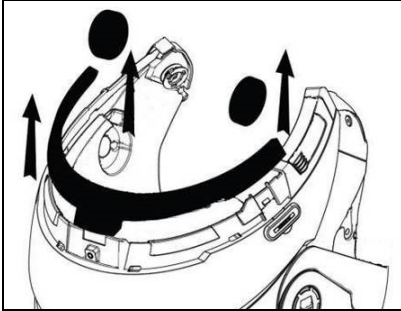
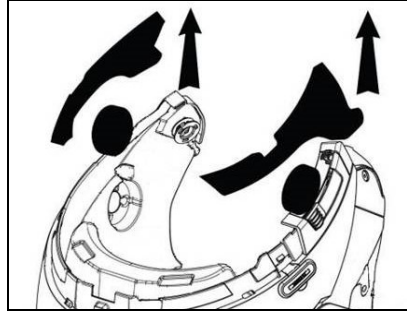

Option 2

Anmerkung: Bewahren Sie das Schaumstofffüllmaterial des Helms für den Fall auf, wenn Sie den Helm ohne eingebautes N-Com System tragen möchten.

3.3. Installation des B101-Systems im Helm



Abb. 5

- Schließen Sie den linken Kabelsatz ans Gegenstück an, wie auf der Abbildung (Abb. 5) dargestellt.

Anmerkung: der linke Kabelsatz besteht aus Speaker und Tastenvorrichtung.

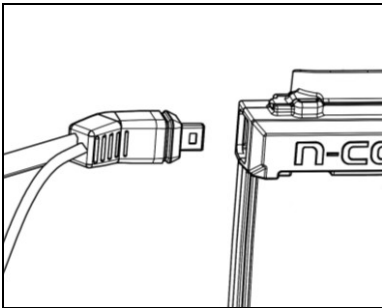

Abb. 6

- Schließen Sie den rechten Kabelsatz ans Gegenstück an, wie auf der Abbildung (Abb. 6) dargestellt.

Anmerkung: der rechte Kabelsatz besteht aus Speaker und Mikrofon.

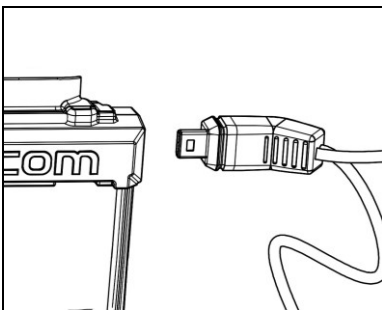

Abb. 7

- Fügen Sie das System in den eigens dafür ausgesparten Bereich auf der Helmrückseite ein und drücken Sie es bis ans Ende des Führungsschlitzes (Abb. 7).

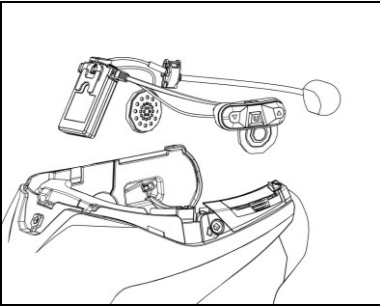

Abb. 8

Anmerkung: Für die Positionierung der Kabel und des Mikrophons am Helm N100-5 befolgen Sie bitte die Anleitungen in der entsprechenden Verpackung.

- Bringen Sie das Kabel im Innern des Helmes an und lassen Sie den rechten Halterungsbügel in den eigens dafür ausgesparten Bereich einschnappen (Abb. 8).

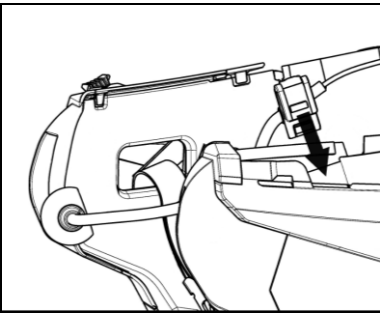

Abb. 9

- Positionieren Sie das Mikrofon in dem dafür ausgesparten Bereich auf der rechten Seite des Helms, indem Sie den Mikrofonarm in den auf dem Helm im Bereich der Halterung des Kinnschutzes vorhandenen Führungsschlitz einfügen (Abb. 9).

Achtung: überprüfen Sie, dass die Seite der Mikrofonhalterung mit der Aufschrift "n" gegen die Innenseite des Helms gerichtet ist.

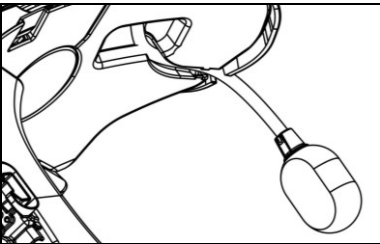

Abb. 10

Anmerkung: Für die Positionierung der Tastenvorrichtung am Helm N87, N80-8 und N100-5 befolgen Sie bitte die Anleitungen in den entsprechenden Verpackungen.

- Bringen Sie das Kabel im Helminnern an.
- Bringen Sie den Kantenschutz am Helmrand wieder an, indem Sie mit der dafür vorgesehenen Schraube festschrauben.

NUR FÜR DEN HELM N100-5 – Positionierung der Kabel und des Mikrophons

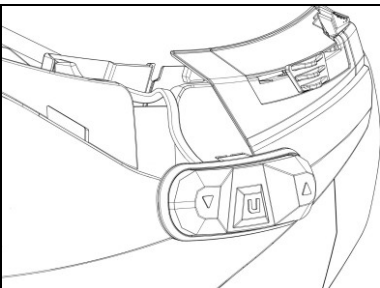
Positionierung des rechten Kabels und des Mikrophons:

- Entfernen Sie den Plastiküberzug (Abb. 11).
- Führen Sie das Mikrophon ins Innere der Öse (Abb. 12) und bringen Sie es im eigens dafür vorgesehenen ausgesparten Bereich an, indem Sie den Mikrofonarm in die am Rahmen für die Befestigung des Kinnbügels vorhandene Rille einführen (Abb. 13).

Achtung: überprüfen Sie, dass die Seite der Mikrofonhalterung mit der Aufschrift "n" gegen die Innenseite des Helms gerichtet ist.

- Bringen Sie das Kabel im Helminnern an und positionieren Sie den rechten Befestigungsclip in dem dafür ausgesparten Bereich (Abb. 14).
- Positionieren Sie den Plastiküberzug des Wangenteils so, indem Sie ihn hinter den beiden Anschlaghaken anbringen (Abb. 15).



Abb. 11



Abb. 12

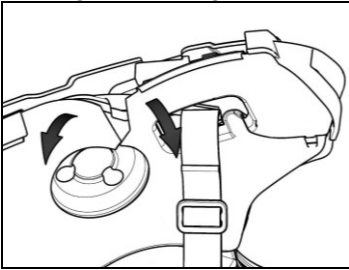

Abb. 13

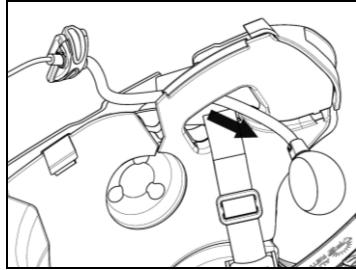

Abb. 14

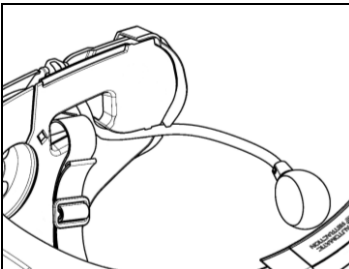

Abb. 15

NUR FÜR DEN HELM N100-5 – Positionierung der Kabel und des Mikrophons**Positionierung des linken Kabels:**

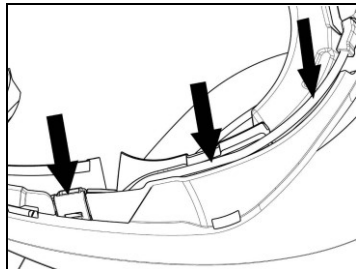
- Entfernen Sie den Plastiküberzug des Wangenteils (Abb. 16).
- Bringen Sie das Kabel im Helminneren an.
- Positionieren Sie den Plastiküberzug des Wangenteils so, indem Sie ihn hinter den beiden Anschlaghaken anbringen (Abb. 17).

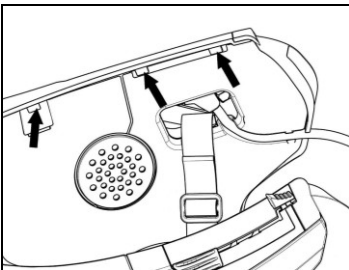

Abb. 16



Abb. 17

NUR FÜR N87, N80-8 UND N100-5 HELM – Positionierung der Tastenvorrichtung

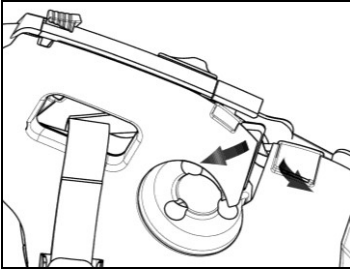
Wichtig: die Montage der Tastenvorrichtung an den Helmen N87, N80-8 und N100-5 erfordert das in der Verpackung mitgelieferte Zubehörteil "ADAPTER FÜR TASTENVORRICHTUNG".

BUCHSTABEN AM ADAPTER	KOMPATIBLE HELME
B	N100-5/PLUS, N87/PLUS
D	N80-8

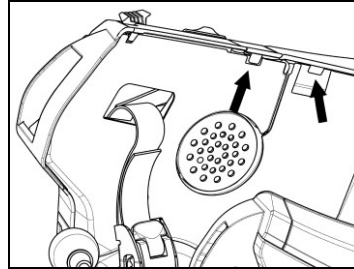
- Bringen Sie am Kabel der Tastenvorrichtung die eigens für Ihren Helm vorgesehene Halterung an (Abb. 18).
- Drehen Sie die Halterung für die Tastenvorrichtung auf die Weise, dass sie wie auf Abb. 19 dargestellt zu liegen kommt, und machen Sie sie an der Tastenvorrichtung fest (Abb. 20).
- Bringen Sie das Kabel im Helminnern an.
- Öffnen Sie die Gummikappe des B101-Systems.
- Bringen Sie den Kantenschutz am Helmrand wieder an, indem Sie mit der dafür vorgesehenen Schraube festschrauben.
- Haken Sie die Tastenvorrichtung am Helm fest und lassen Sie die dafür vorgesehenen Haken einklinken (Abb. 21).
- Die korrekte Positionierung der Tastenvorrichtung ist auf den Abb. 22 dargestellt.



Abb. 18



Abb. 19

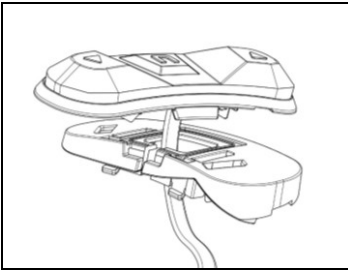

Abb. 20

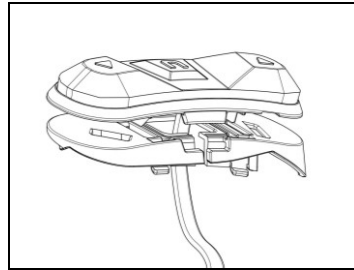

Abb. 21

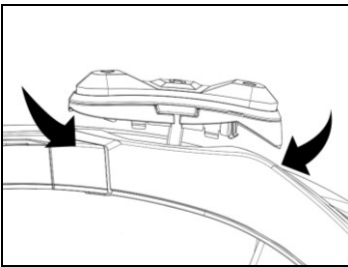

Abb. 22

- Setzen Sie den rechten und linken Lautsprecher in die dafür ausgesparten Bereiche in den Schaumstoffwangenten ein. Falls erforderlich, drehen Sie die zuvor eingesetzten Lautsprecher leicht.
- Setzen Sie die Komfortpolsterung wieder ein.

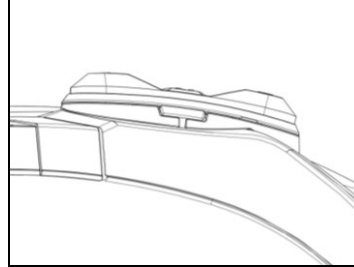
3.4. Ausrichtung des Mikrophons

Das B101 System erlaubt, das Mikrophons zwecks besserer Positionierung auf den verschiedenen Helmmodellen auszurichten. Gehen Sie dafür wie folgt vor:

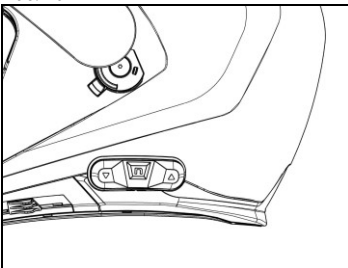
- Öffnen Sie auf den auf dem Mikrophonbügel angebrachten Clip, indem Sie diesen wie auf Abb. 23 dargestellt anheben.
- Richten Sie das Mikrophon aus (Abb. 24).
- Schließen den Clip wieder (Abb. 25).



Abb. 23



Abb. 24

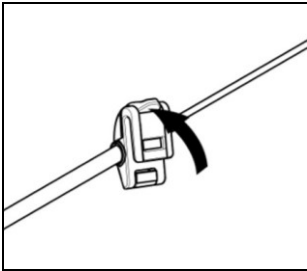

Abb. 25

Für die Gewährleistung einer guten Audio-Wiedergabe wird empfohlen, den Mikrophonschwamm auf Höhe des Mundes anzubringen.

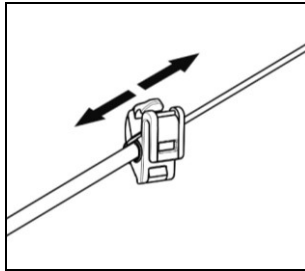
3.5. Entfernung des B101-Systems aus dem Helm

Um das B101-System aus dem Helm zu entfernen, gehen Sie bitte wie folgt vor:

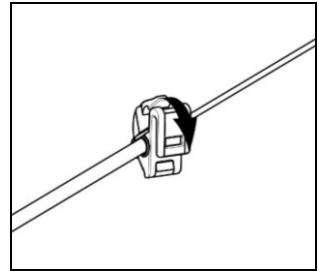
- Entfernen Sie die Komfortpolsterung und den Kantenschutz am Helmrand.
- Entfernen Sie die Tastenvorrichtung von der Helmschale.

NUR FÜR N87, N80-8 UND N100-5 HELM – Entfernen der Tastenvorrichtung

- Entfernen Sie die Tastenvorrichtung von der Helmschale, indem Sie diese wie auf Abb. 26 dargestellt herausheben.
- Drehen Sie die Tastenvorrichtung im Gegenuhrzeigersinn (Abb. 27).
- Entfernen Sie die Komfortpolsterung und den Kantenschutz am Helmrand.



Abb. 26



Abb. 27

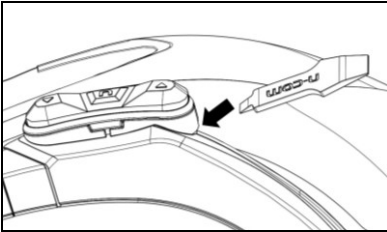

Abb. 28

- Haken Sie den rechten Befestigungsclip der Helmschale los, indem Sie sie mit einem flachkantigen Schraubenzieher oder einem ähnlichen Werkzeug mit Hebelwirkung nach außen drücken, und zwar wie auf Abb. 28 dargestellt.

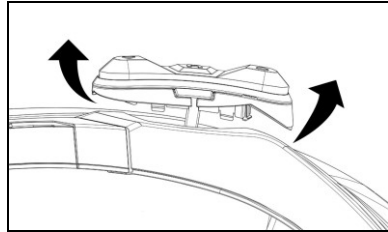

Abb. 29

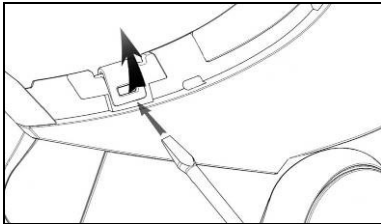
- Entfernen Sie das B101-System vollständig aus dem Helm, indem Sie dazu einen Flachschraubendreher (oder ein ähnlicher Schraubendreher) zur Hilfe nehmen und montieren Sie die ursprünglichen Wangenteile und die Dichtung des Helmrandes.

4. GRUNDFUNKTIONEN

Anmerkung: Vor der ersten Benutzung des N-Com-Systems laden Sie die Batterie vollständig, d.h. für mindestens 10 Stunden auf. Um die bestmögliche Leistung der Batterie zu erzielen, empfiehlt es sich, zunächst die Batterie immer vollständig zu laden. Später kann sie auch für kürzer geladen werden. Es ist jedoch empfehlenswert, die Batterie, falls möglich, vollständig zu laden.

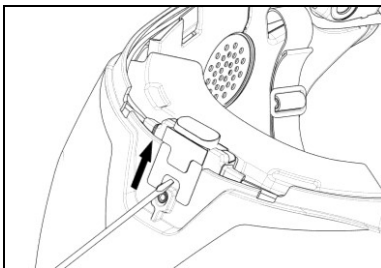
Einschalten	Drücken Sie die "n"-Taste und halten Sie diese für ca. 2 Sekunden gedrückt, bis die Led-Anzeige aufleuchtet.
Ausschalten	Drücken Sie die "n"-Taste und halten Sie diese für ca. 4 Sekunden gedrückt, bis die Led-Anzeige erlischt.

4.1. Lautstärkenregulierung

Mittels Drückens der Taste "▲" oder der Taste "▼" können Sie mühelos die Lautstärke einstellen. Sobald die Lautstärke das höchst- oder tiefstmögliche Niveau erreicht, erklingt ein Signalton.

Zu beachten: das während der Fahrt eingestellte Niveau der Lautstärke wird beim Ausschalten des Systems nicht gespeichert. Bei jedem Wiedereinschalten des N-Com Systems liegt die Lautstärke auf dem Niveau der Werkeinstellung.

4.2. Automatische Off-Funktion

Die automatische Auto Off Funktion ermöglicht das automatische Ausschalten des N-Com Systems bei 5-minütigem Ausbleiben von Bluetooth-Verbindungen (Telefon, GPS, Audiosystem des Motorrads).

5. ANSCHLIESSEN DER BLUETOOTH-GERÄTE

Damit eine Verbindung des B101 mit einem anderen Bluetooth-Gerät hergestellt werden kann, muss das Bluetooth-Gerät mit dem N-Com System gekoppelt sein.

Für die Kopplung kann bei allen Bluetooth-Geräten, d.h. bei Handys, MP3 Bluetooth-Playern, Satellitennavigationssystemen, etc. gleich vorgegangen werden.

- Überprüfen Sie, dass das B101 ausgeschaltet ist.
- Setzen Sie das System in "Kopplung": halten Sie die "n"-Taste für 4 Sekunden gedrückt, bis zum schnellen Blinken der LED-Leuchtanzeige und zum Erklingen eines lauten Signaltons aus dem Lautsprecher.
- Aktivieren Sie auf dem Gerät (Handys, MP3 Bluetooth-Playern, Satellitennavigationssystemen) die Suche nach Bluetooth-Geräten.
- Wählen Sie das N-Com-Gerät. Falls nach einem Passwort gefragt wird, geben Sie den Code 0000 (viermal die Null) ein.
- Nach einigen Sekunden wird die Verbindung zwischen den beiden Geräten aktiviert.

Anmerkung: die Kopplung wird sowohl vom Helm, als auch vom Telefon gespeichert und geht bei Ausschalten derselben nicht verloren. Der Vorgang des Herstellens der Kopplung muss deshalb nur ein einziges Mal ausgeführt werden.

Zu beachten: Falls mehrere Geräte mit dem N-Com gekoppelt werden, werden alle Kopplung vom N-Com System gespeichert. Beim Einschalten verbindet sich das N-Com System automatisch mit dem Bluetooth-Gerät der aktuellsten Kopplung.

Automatische Verbindung	Nachdem das Bluetooth-Gerät einmal gekoppelt worden ist, wird die Verbindung bei Einschalten des Systems automatisch hergestellt.
Manuell hergestellte Verbindung	Sollte die Verbindung nicht automatisch erfolgen, kann diese auch manuell vom Bluetooth-Gerät aus oder mittels die "n"-Taste für ca. 2 Sekunden hergestellt werden.

6. MOBILTELEFON

Um ein Mobiltelefon mit dem B101 zu verknüpfen, gehen Sie wie in Kap. 5 beschrieben vor.

Entgegennahme eines Anrufs	Beim Klingeln des Telefons beliebige Taste drücken.
Sprachassistent	Die "n"-Taste für ca. 2 Sekunden gedrückt halten.
Anruf beenden/Anruf ablehnen	Die "n"-Taste für ca. 2 Sekunden gedrückt halten.
Letzte Nummer anrufen	Gleichzeitig die Tasten "▲" und "▼" kurz gedrückt halten.
Anruf von Helm auf Telefon umleiten	Drücken Sie während des Telefongesprächs für 4 Sekunden gleichzeitig die "▲" -Taste und die "▼" -Taste. Der Anruf wird vom Helm aufs Telefon umgeleitet.
Verbindung manuell herstellen	Die "n"-Taste für ca. 2 Sekunden gedrückt halten.
Manuelles Trennen der Verbindung	Drücken Sie für 4 Sekunden gleichzeitig die "▲" -Taste und die "▼" -Taste.

7. MUSIK ÜBER BLUETOOTH

Um ein Smartphone oder einen Mp3-Player mit dem B101-System zu koppeln, gehen Sie wie in Kap. 5 beschrieben vor.

Musikwiedergabe starten (Play)	Kurz "n"-Taste drücken.
Funktion Pause	Kurz "n"-Taste drücken.
Nächster Track (Skip)	Bei Musikwiedergabe durch den Mp3-Player drücken Sie die "▲" – Taste und halten Sie diese für etwa 2 Sekunden gedrückt.
Vorheriger Track (Rew)	Bei Musikwiedergabe durch den Mp3-Player drücken Sie die "▼" – Taste und halten Sie diese für etwa 2 Sekunden gedrückt.

8. NAVIGATIONSSYSTEM

B101 ist mit den gebräuchlichsten Satellitennavigationssystem für Motorräder kompatibel –eine Liste mit allen kompatiblen Modellen und allen Details finden Sie auf unserer Website www.n-com.it

Um ein Satellitennavigationssystem mit dem B101-System zu koppeln, folgen Sie den Anleitungen in Kapitel.

9. BATTERIE UND LADEGERÄT

9.1. Signalton bei entladener Batterie

Das System zeigt mittels eines Signaltons dem Benutzer an, wenn die Batterie fast entladen ist. Vom ersten Signalton an hat die Batterie noch eine Restzeit von ungefähr einer Stunde bis zur vollständigen Entladung. Der Signalton wird alle 10 Minuten wiederholt.

9.2. Überprüfung des Akkuladestatus

Beim Einschalten des System zeigt die blau LED durch schnelles Blinken den Akkuladestatus an.

4 x blinken = hoch, 75 ~ 100%	3 x blinken = mittel, 50 ~ 75%	2 x blinken = niedrig, 1 ~ 50%
-------------------------------	--------------------------------	--------------------------------

9.3. Das Wiederaufladen des Systems



Abb. 30

Für das Wiederaufladen des Systems schließen Sie das System an ein Batterieladegerät oder an eine USB-Buchse an, indem Sie dazu das mitgelieferte USB/USB-C Kabel verwenden.

Das Aufladen erfolgt auf folgende Weise:

Ausgeschaltetes B101-System	Nachdem Sie das B101-System an das Batterieladegerät angeschlossen haben, fängt die blaue LED-Leuchtanzeige an schnell zu blinken. Sobald die Batterie geladen ist, leuchtet die blaue LED-Leuchtanzeige konstant auf.
Eingeschaltetes B101-System	Nachdem Sie das B101-System an das Batterieladegerät angeschlossen haben, fängt die blaue LED-Leuchtanzeige an schnell zu blinken. Sobald die Batterie geladen ist, leuchtet die blaue LED-Leuchtanzeige wieder wie üblich.

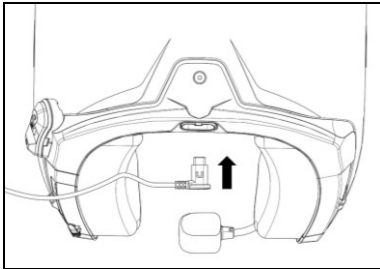
Zu beachten: Falls beabsichtigt wird, das N-Com System für längere Zeit nicht zu benutzen, ist es notwendig das Gerät vor der Nichtbenutzung vollständig neu zu laden.

Zu beachten: Falls das Gerät für längere Zeit nicht benutzt wird, ist es notwendig dieses alle 6 Monate vollständig neu zu laden, um so einer Beschädigung der Batterie vorzubeugen.

Zu beachten: Falls das N-Com System für über 6 Monate nie neu aufgeladen wird, ist es möglich, dass sich das Gerät nicht einschaltet: in diesem Fall muss das N-Com System für mindestens 24 Stunden neu aufgeladen werden (selbst wenn die blaue Leuchtanzeige nicht aufleuchtet). Versuchen Sie danach erneut, das Gerät einzuschalten.

10. ÜBERSICHT DER STEUERUNGSBEFEHLE

<i>Taste</i>		n	▲	▼	▲ + ▼
Grundfunktionen	Einschalten	2 Sek.			
	Ausschalten	4 Sek.			
	Lautstärke erhöhen		X		
	Lautstärke verringern			X	
	Gerät koppeln*	4 Sek.			
	Reset Kopplung**				4 Sek.

Bluetooth-Geräte	Anruf entgegennehmen***	X	X	X	
	Sprachassistent	2 Sek.			
	Anruf beenden / abweisen	2 Sek.			
	Letzte Nummer anrufen				X
	Umleitung laufendes Gespräch				4 Sek.
	Verbindung manuell herstellen	2 Sek.			
	Verbindung manuell trennen				4 Sek.

Bluetooth-Musikwiedergabe	Musikwiedergabe starten (Play)	X			
	Pause Musikwiedergabe (Pause)	X			
	Nächster Track (FFW)		2 Sek.		
	Vorheriger Track (REW)			2 Sek.	

*Bei ausgeschaltetem Gerät

**Während Betriebsmodus Kopplung.

***Drücken Sie eine beliebige Taste des N-Com Systems.

11. GARANTIE

Mit diesem GARANTIESCHEIN garantiert Nolangroup dem Käufer, dass das Produkt zum Zeitpunkt des Kaufes weder Material- noch Fabrikationsfehler aufweist.

Wir bitten den Käufer:

- Die Sicherheitshinweise und die Hinweise zur korrekten Nutzung des Produkts aufmerksam durchzulesen.
- Die Garantiebestimmungen und Garantiebedingungen einzusehen.
- **Die Quittung auzubewahren.** Bei Reparaturarbeiten während der Garantiezeit muss die Quittung vorgelegt werden, wobei das Produkt in solchen Fällen dem Händler, bei dem der Kauf desselben vorgenommen worden ist, zuzukommen ist.

11.1. Garantiedeckung und Gültigkeit

Falls doch ein von der Garantie gedeckter Fehler innerhalb der auf der Liste auf der Webseite (Hilfe / Gebrauchsanleitung) angegebenen Frist für das Land, in dem das Produkt erworben wurde (es gilt das auf dem Kassenbeleg bezeichnete Datum), festgestellt wird, nimmt Nolangroup über sein Vertriebsnetz und nach zuvor erfolgter Prüfung des Schadens die Reparatur vor oder ersetzt das schadhafte Produkt. Nolangroup stellt alles für die Behebung des gemeldeten Schadens erforderliche Material und die dazu nach vernünftigen Ermessen erforderliche Arbeitsleistung zur Verfügung, vorausgesetzt, dass der Schaden nicht durch eine der untenstehend unter „Ausnahmen und Beschränkungen der Deckung“ aufgelisteten Ursachen hervorgerufen wurde.

11.2. Ausnahmen und Beschränkungen der Deckung

Die Garantie deckt nur Material- und Fabrikationsfehler.

Nolangroup haftet nicht für Defekte des Produkts, die vollumfänglich oder teilweise jedweden anderen, folgenden, einschließlichen, aber nicht beschränkten Ursachen zugeordnet werden können:

- Defekte oder Schäden, die auf die Nutzung unter nicht üblichen Bedingungen zurückzuführen sind.
- Schäden, die durch den unsachgemäßen, von der normalen, d.h. der in der von Nolangroup mit dem Produkt mitgelieferten Gebrauchsanleitung vorgesehenen Nutzung abweichenden Gebrauch, bzw. die unsachgemäße Wartung des Produkts verursacht werden.
- Nachlässigkeit oder normaler Verschleiß der inneren und äußeren Bestandteile.
- Alle durch Unfälle verursachten Schäden.
- Jede vom Nutzer oder von Drittpersonen am Helm oder am N-Com System eigenhändig vorgenommene Veränderung.
- Gebrauch von Zubehörteilen, die mit dem gekauften N-Com Gerätemodell nicht kompatibel sind und von Nolangroup nicht zugelassen sind.
- Verbrauchsteile, die Verschleiß oder Abnutzung unterliegen, wie zum Beispiel wiederaufladbare Batterien, Verbindungskabel für die N-Com System und andere ähnliche Vorrichtungen.
- Der einwandfreie Betrieb der Kombination Gerät/Geräteumgebung, falls das Produkt mit Zubehörteilen genutzt wird, deren Kompatibilität von Nolangroup nicht überprüft worden ist.
- Spezifische und subjektive Wahrnehmungen bei der Nutzung des Helmes, wie zum Beispiel der beschränkte Komfort während der Fahrt oder durch die Aerodynamik hervorgerufenes Rauschen und Pfeifen.

Nolangroup kann unter keinen Umständen für durch Unfälle entstandene Schäden oder daraus resultierende Schäden (einschließlich, ohne jedwede Einschränkung, Schäden an Personen), die durch

die Nichterfüllung der sich der Garantie der Nolangroup-Produkte ergebenden Verpflichtungen hervorgerufen worden sind, haftbar gemacht werden.

11.3. Vorgehensweise für das Einreichen möglicher Beschwerden

Um von dieser Garantie vorgesehen Beschwerden einzureichen, muss der Käufer seine Beschwerde direkt dem Händler zustellen, bei dem das N-Com System mit dem festgestellten angeblichen Defekt gekauft worden ist, und diesem gleichzeitig das Produkt, Gegenstand der Beschwerde, und eine Kopie der Quittung vorlegen.

BEVOR SIE SICH AN DEN HÄNDLER WENDEN, RATEN WIR IHNEN AUFMERKSAM DIE MIT DEM PRODUKT MITGELIEFERTE GEBRAUCHSANLEITUNG DURCHZULESEN.

DIE GÜLTIGKEITSDAUER DER GARANTIE IST AUSSCHLIESSLICH AB DEM DATUM DES KAUFES FÜR DIE VOM LAND DES KAUFES VORGESEHNE FRIST – vgl. die auf der Webseite unter Hilfe / Gebrauchsanleitung angegebene Liste WIRKSAM.

Die während der Garantie vorgenommene Leistung verlängert die Garantiedauer nicht. Auch im Falle des Auswechselns des Produkts oder eines Bestandteils desselben beginnt keine neue Garantiezeit, sondern es gilt diesbezüglich weiterhin das Datum des Kaufes des ursprünglichen Produkts als Beginn der Garantie.

Lediglich für Reparaturen oder das Ersetzen von elektronischen Bestandteilen, vorausgesetzt Nolangroup nimmt die Reparatur vor oder ersetzt diese, wird dem Gerät eine Garantiedauer eingeräumt, die der Restdauer der ursprünglichen Garantie gleichkommt, oder neunzig (90) Tagen ab dem Datum der Reparatur (in Berücksichtigung der längeren Dauer).

Die Reparatur oder das Ersetzen können auch mittels aufgearbeiteter Bestandteile mit gleichwertiger Betriebsweise erfolgen. Die ausgewechselten Bestandteile werden Eigentum von Nolangroup.

NOLANGROUP BEHÄLT SICH DAS RECHT VOR, ZU JEDEM ZEITPUNKT OHNE VORANKÜNDIGUNG EIGENSCHAFTEN, BETRIEBSWEISE, KOMPATIBILITÄT ODER SOFTWARE ZU ÄNDERN.

Die vorliegende Garantie wirkt sich weder auf die Rechte des Kunden unter der geltenden nationalen Gerichtsbarkeit noch auf die durch den Verkaufsvertrag festgelegten Rechte des Verbrauchers gegenüber dem Händler aus.

11.4. Produkteidentifizierung

N-Com Produkte sind mit einem Code versehen, der die Rückverfolgbarkeit und die Identifizierung des Produkts ermöglichen.

Der Identifizierungscode (S/N) befindet sich auf dem am N-Com System angebrachten Klebeetikett.



WWW.N-COM.IT